

JVC

Camcorder SD/HD de estado sólido

GY-HM600

ProHD



Calidad en movimiento

Mostrado con el micrófono opcional

Grabación



Nueva óptica zoom Fujinon 23x y sensores CMOS 1/3" Full HD

La óptica zoom gran angular Fujinon 23x proporciona un realce superior y un excelente comportamiento en baja luz al combinarse con 3 sensores CMOS de sensibilidad extraelevada (F11/60Hz) - F12/50Hz) a 2000 lux. La iluminación mínima es increíblemente baja: 0,15 lux (típ.).

Proceso de imagen



Dispositivo de proceso de imagen FALCONBRID™ de última generación

El dispositivo FALCONBRID™ incorporado obtiene una calidad superior de imagen gracias a la reducción de ruido 2D DNR, a la circuitería de compensación de aberración cromática y shading, y a un rango dinámico más amplio.

Flexibilidad acorde con un rendimiento de última generación

Presentando el GY-HM600, un camcorder ProHD ligero, versátil y extremadamente fácil de utilizar, con un rendimiento superior en baja luz para la captura de imagen de última generación.

Grabación dual



Amplia compatibilidad para múltiples formatos

La cámara GY-HM600 graba imágenes SD o HD sobre tarjetas SDHC/SDXC en una amplia variedad de formatos de fichero, como el MOV para Final Cut Pro™, el MP4 (compatible con el flujo de trabajo XDCAM EX™) y AVCHD. Y además de su capacidad para grabar continuamente y sin pérdidas en una tarjeta después de la otra, también puede ejecutar una grabación simultánea para disponer de una copia de seguridad instantánea o de un duplicado del contenido.

Nuevas funciones. GY-HM600 Versión 2

- AVCHD LP (9 Mbps)/EP (5 Mbps) en modo (1440x1080/50i, 60i)
- Expanded focus, zoom de imagen x1.5 en visor y LCD
- In-camera clip trimming, recorta y copia clips en la cámara.

Flujo de trabajo nativo

Listas para ser editadas en el mismo momento en que se graban, las imágenes SD o HD son grabadas de forma nativa en el mismo formato que utilizan los editores NLE más populares del mercado.



Mostrado con el micrófono opcional.

Características innovadoras

Filtros ND

Incorpora filtros ND con 4 posiciones para acomodar la grabación a múltiples condiciones de iluminación.

Monitor LCD de 3,5" con 920.000 píxeles

La ubicación en la parte superior del monitor LCD de 3,5" de alta resolución es ideal para grabar sobre varios ángulos rodando con la cámara en la mano.

Óptica zoom Fujinon 23x

La nueva óptica zoom gran angular 23x proporciona un rendimiento superior en baja luz y la magnificación de imagen más elevada del sector.

Sensores CMOS 1/3" Full HD

3 sensores CMOS aportan una excelente sensibilidad de F11 (60Hz)/F12 (50Hz) y una remarcable relación señal/ruido que proporciona una precisión superior y una fiel reproducción de los colores.

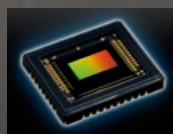

Estabilizador óptico de imagen (OIS)

Contribuyendo a corregir los movimientos verticales y laterales de la cámara, el estabilizador OIS asegura que las imágenes HD conserven su realce y estabilidad.

Asistente de enfoque

El sistema de enfoque asistido patentado de JVC realiza los contornos de los objetos de la imagen para ayudar al operador a mantener la acción correctamente enfocada.

Visor en color de 0,45" con 1,22 Mpíxels

Impresionante nuevo visor LCOS de alta resolución con una nítida y detallada imagen y con la relación de aspecto 16:9.



FALCONBRID™

Procesador de alta velocidad JVC para aplicaciones avanzadas de vídeo que proporciona imágenes de gran calidad con un único chip de superior potencia de proceso.

FALCONBRID™



Grabación sobre tarjetas SDXC/SDHC

Una doble ranura para tarjetas SDHC/SDXC permite grabar el contenido simultáneamente en ambas tarjetas, o una a continuación de la otra.

Mostrado con el micrófono opcional.

Expandiendo las posibilidades con características avanzadas en un camcorder de alta definición.

Superior calidad de imagen HD

Nuevo desarrollo de óptica zoom Fujinon 23x con enfoque automático y ajustes manuales

La cámara GY-HM600 incorpora una óptica Fujinon HD de nuevo diseño, con zoom de 23x, el más potente del sector. Disfrutando de un comportamiento superior en baja luz y asegurando un brillo óptimo en posición de teleobjetivo, esta óptica cuenta con F1.6-3.0, una distancia focal de 29 - 667 mm. (equivalente en 35 mm.) y dispone de servo zoom, enfoque manual y anillo de diafragma, además de un filtro ND de 4 posiciones (Clear, 1/4, 1/16 y 1/64). Entre otras características, cuenta además con un estabilizador óptico de imagen y corrección de aberraciones cromáticas.

23x
Óptica zoom

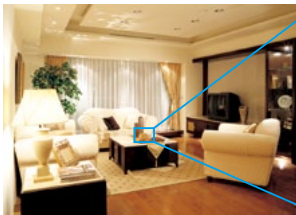

Gran angular



Tele objetivo

Sensores CMOS 1/3" Full HD de alto rendimiento

En el corazón del GY-HM600 se hallan 3 sensores CMOS 1/3", con capacidad individual de imágenes Full HD 1920 x 1080. Ofreciendo una sensibilidad excelente de F11 (60Hz)/F12 (50Hz) y una elevada relación señal/ruido, la cámara proporciona una precisión y una reproducción de colores superior con una mínima aberración cromática.

F11/F12
(60Hz) (50Hz)
Sensibilidad

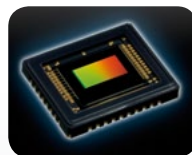

Dispositivo convencional 1/3"



Nuevo CMOS Full HD

Dispositivo de proceso avanzado

Revolucionario dispositivo de procesamiento de imagen FALCONBRID™

FALCONBRID™ es la denominación del procesador de alta velocidad de JVC para aplicaciones avanzadas de vídeo. Con una enorme capacidad de proceso integrada en un solo chip, el dispositivo FALCONBRID™ es capaz de procesar grandes cantidades de datos de vídeo a una velocidad excepcional. La extraordinaria calidad de imagen que ofrece esta cámara se logra además gracias al reductor de ruido 2D DNR, a la circuitería de compensación y para un rango dinámico extendido.

FALCONBRID™



Grabación MPEG-2 y AVCHD

La cámara GY-HM600 soporta los populares formatos MPEG-2 Long GOP 35/25/19 Mbps, utilizado ampliamente por los broadcasters, y también el altamente eficiente AVCHD 24/17 Mbps, que aporta una compatibilidad total con una amplia variedad de editores NLE asequibles. Por ello, los profesionales disponen ahora de una flexibilidad sin precedentes para acomodar los estándares de producción con múltiples flujos de trabajo.

MPEG-2
AVCHD

		MPEG-2			AVCHD		H.264
		Modo HQ (35 Mbps)	Modo SP (25 Mbps)	Modo SP (19 Mbps)	Modo HQ (24 Mbps)	Modo SP (17 Mbps)	Modo SP (8 Mbps)
		MOV/MP4	MOV/MP4	MOV	MTS	MTS	MOV
HD	1920 x 1080	60i/50i 30p/25p/24p			60i/50i	60i/50i	
	1440 x 1080	60i/50i	60i/50i				
	1280 x 720	60p/50p 30p/25p/24p		60p/50p			
SD	720 x 576						50i (GY-HM600E)
	720 x 480						60i (GY-HM600U)



Flexible flujo de trabajo basado en ficheros

Múltiples formatos de fichero con flujos nativos de trabajo

Graba tus imágenes SD o HD directamente en ficheros QuickTime™ MOV, el formato de fichero nativo de Final Cut Pro™ de Apple, listos para ser editados. JVC ha eliminado uno de los obstáculos principales para poder trabajar con un flujo ágil y suave. La grabación en ficheros nativos asegura que las imágenes son directamente editables tal como se graban, lo que se traduce en un flujo de trabajo de edición eficiente y sin pérdidas. Además, con el modo MPEG-2 para entornos de edición en Windows, es posible grabar en formato MP4 (compatible XDCAM EX™) para la edición directa en los editores NLE más populares, como Avid Media Composer, Adobe Premiere y Grass Valley Edius Pro.

* Grass Valley Edius Pro permite editar ficheros H.264 SD MOV.

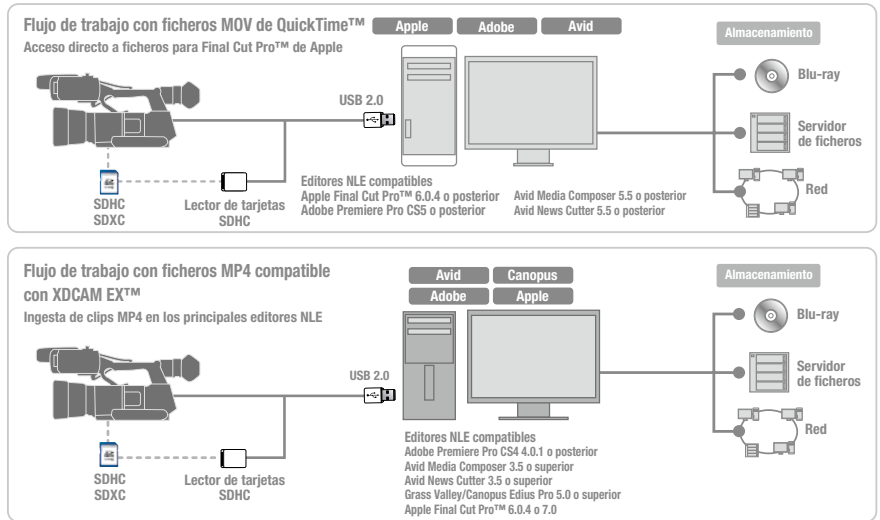

Doble ranura SDHC/SDXC para máxima versatilidad

La doble ranura para tarjetas SDHC/SDXC convierte al camcorder GY-HM600 en un equipo totalmente versátil, ofreciendo los beneficios de grabación simultánea o continua utilizando tarjetas de memoria fiables y asequibles.

En modo de grabación continua, es posible grabar continuamente y sin interrupciones en varias tarjetas. Cuando una tarjeta está llena, la cámara conmuta automáticamente y sin saltos a la otra tarjeta. Y gracias a que las tarjetas se pueden cambiar en caliente, no existe de hecho limitación a la duración de la grabación en cualquier modo, incluso con tarjetas de poca capacidad. Es posible iniciar la grabación desde una de las tarjetas mientras aún se está grabando en la otra. En el modo de grabación simultánea, es posible crear fácilmente una copia de seguridad o duplicar los ficheros mientras se está rodando, sin necesidad de ningún equipo externo, tanto si se trata de una copia para el cliente como para tranquilidad del operador. Además, mientras se usa el disparador REC para arrancar/detener la pausa de grabación en una tarjeta, la otra tarjeta puede funcionar como una copia de seguridad ininterrumpida con prioridad sobre la pausa de grabación.

Las tarjetas de memoria SDHC/SDXC ofrecen la mejor combinación de precio, disponibilidad, capacidad, fiabilidad y velocidad de transferencia. Sin piezas móviles, conexiones u otro tipo de terminales, las tarjetas SDHC/SDXC reúnen durabilidad y fiabilidad y salen ganadoras si se comparan con los costes por minuto de grabación en cinta.

* Durante la grabación de copia de seguridad en modo HD, el fichero duplicado se graba con el mismo formato y Bit Rate que el original.

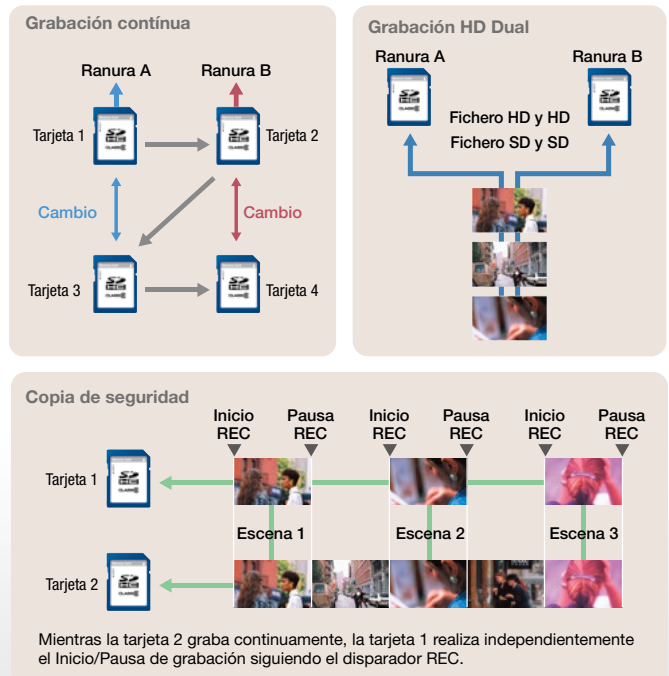

** La grabación de la copia de seguridad no es compatible con el modo AVCHD.

Un potente procesador con prestaciones y flexibilidad

Características de altas prestaciones

Extraordinaria portabilidad y diseño compacto

Con el mismo diseño estilizado de cuerpo de cámara que identifica a la gama ProHD, sus compactas dimensiones y una extraordinaria portabilidad, el GY-HM600 puede utilizarse en cualquier condición. Ligera, (2,4 Kg. en condiciones operativas), versátil y extremadamente fácil de usar, es el camcorder perfecto para la adquisición de imágenes de próxima generación.



Disposición de controles

La ergonomía ha sido el aspecto fundamental del diseño de la cámara GY-HM600. La empuñadura del camcorder permite una sujeción muy cómoda, incluso en tomas de larga duración. E independientemente de sus extremadamente compactas dimensiones, todas las principales funciones del camcorder son fácilmente accesibles mediante los controles del cuerpo de la cámara, situados todos ellos donde espera encontrarlos el operador.

- **Balance de blancos** – Seleccionable entre preset y dos ajustes del usuario
- **Ganancia** – (L,M,H) -6, -3, 0, 3, 6, 9, 12, 15, 18, 21, 24 dB & LoLux, el AGC puede asignarse al selector de ganancia "L/M/H"
- **Full Auto** – (on/off)
- **Filtro ND** – (Clear, 1/4, 1/16, 1/64)
- **Enfoque Auto/Manual, One Push Auto**
- **Obturador** – Selección de velocidad con botones de dirección
- **Focus Assist/User 1** – (on/off)
- **OIS/User 2** – (on/off)
- **LoLux/User 3** – Una característica exclusiva JVC que permite grabar en condiciones difíciles de iluminación
- **AE LOCK/User 4** – (on/off)
- **Zebra/User 5** – (on/off)

- **Marker/User 6** – (on/off)
La amplia variedad de controles incluye 7 pulsadores de usuario, con funciones que permiten el acceso inmediato sin necesidad de recurrir a los valores predeterminados.



Monitor LCD 3,5" con 920.000 pixels

El monitor LCD de alta resolución de 3,5" y 920.000 pixels y relación de aspecto 16:9 proporciona múltiples posibilidades de para monitorización e indicación de configuraciones. Par obtener la máxima flexibilidad, el monitor se halla en la parte superior de la cámara, ideal para facilitar la grabación desde varios ángulos cuando se graba con la cámara en la mano.

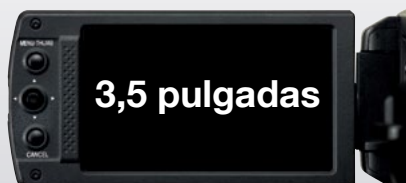

Mostrado con el micrófono opcional

Visor LCOS de 1,22 Mpíxels

La cámara GY-HM600 incluye un nuevo e impresionante visor de 0,45" LCOS (Liquid Crystal on Silicon) de alta resolución (852 x 480 x 3). La imagen 16:9 es más nítida y detallada que con los visores LCD convencionales, con mejor resolución vertical y superior separación de colores RGB.



Asistente de enfoque

Ayudando al operador a permanecer con el objeto enfocado se halla un sistema de enfoque asistido que realza los contornos de los objetos de la imagen. Cuando se activa la función asistente de enfoque, la imagen que aparece en el visor se vuelve monocroma y todos los objetos que están enfocados se muestran con sus contornos coloreados (color seleccionable entre rojo, verde y azul). De esta forma, cuando se rueda, se simplifica mucho el mantener enfocados los elementos principales de la imagen.



Enfoque asistido OFF



Enfoque asistido ON

Interfaz gráfica de usuario GUI

La cámara GY-HM600 lleva a un nuevo estadio la reputada interfaz de usuario de la gama de camcorders ProHD. No solo los menús se hallan accesibles inmediatamente, sino que los ajustes pueden también comprobarse fácilmente desde su correspondiente ventana. Con una interfaz grafica de usuario mejorada, es más fácil que nunca personalizar los ajustes para adaptarlos a las preferencias particulares o a las condiciones de grabación de cada momento.

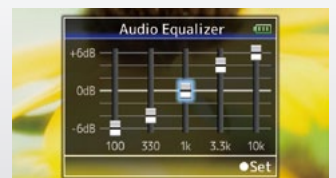

Funciones de fácil uso

Modo Pre Rec

¿Cuántas veces se ha perdido un momento crucial por no haber disparado a tiempo la grabación? Con el modo Pre Rec habilitado, el camcorder memoriza continuamente hasta 15 segundos de vídeo, de modo que cuando se inicia la grabación el vídeo de la memoria caché es incluido en el archivo grabado, lo que aporta los 15 segundos previos al inicio de la grabación.

Modo de grabación a intervalos

Esta función permite grabar cuadros de imagen individuales a intervalos prefijados, lo que facilita grabar escenas con movimientos lentos como puestas de sol o construcciones, o también efectuar grabaciones intervalométricas para capturar el crecimiento de una planta.

Grabación con Frame Rate variable (Over Crank, Under Crank)

Al grabar en modo 720p 35 Mbps, es posible configurar la cámara para que grabe con un Frame Rate distinto al de reproducción. Esta capacidad permite grabar movimientos rápidos o lentos cuando la grabación se reproduce a 24p, 25p o 30p. La cámara GY-HM600 puede trabajar en modo de menor velocidad que 1080p 35 Mbps.

Conectividad de alta gama

Equipada con una amplia variedad de conexiones, la GY-HM600 combina versatilidad con capacidad de trabajo en entornos profesionales. Para disponer de una fácil monitorización del material grabado, la cámara permite monitorizar simultáneamente desde los terminales SDI y HDMI, conmutando además fácilmente entre SD o HD.

- Salida **SDI** (SD/HD)
- Salida **HDMI** (SD/HD)
- Entrada/salida **TC Sync**
- Salida **AV**
- **USB**
- **Mic/Line** x2, con alimentación phantom
- **Aux In** para receptor inalámbrico
- **Control remoto** Ø 2,5 mm.
- Salida **auriculares** estéreo Ø 3,5 mm.



TC Sync

Con la funcionalidad TC Sync, es posible sincronizar 2 unidades de GY-HM600 con código de tiempos usando un cable RCA. Y ya que el terminal puede usarse tanto para entrada como salida, cualquier de las unidades puede operar como Master, facilitando una configuración ideal multicámara.



Control remoto con cable

La cámara GY-HM600 incluye una interfaz de control remoto con cable (conector Ø 2,5 mm.) para control a distancia desde un trípode, una grúa o una plataforma.

Flexibilidad de grabación y monitorización de audio

La cámara GY-HM600 incorpora varias funcionalidades básicas de audio. Su micrófono estéreo integrado es ideal para capturar el sonido natural del lugar, pero la cámara cuenta también con 2 entradas auxiliares XLR seleccionables MIC/LINE con alimentación phantom. El panel lateral incluye tornillos para acoplar el anclaje de un receptor inalámbrico opcional, para el que se dispone de conectores para micro y auriculares. También está incorporado un ecualizador de audio para ajustar el sonido desde la interfaz gráfica de usuario.



Batería de alta capacidad

Capture más imágenes y grabe durante más tiempo con la nueva batería de alta capacidad (4900 mAh). La cámara le permite además cargar la batería estando apagada usando el alimentador AC.

Soportes de software

ProHD Clip Manager de JVC

El ProHD Clip Manager para Mac y Windows facilita el manejo de los clips MP4 en las tarjetas del GY-HM600 desde su ordenador. Con sólo unos clics del ratón, puede copiar, mover o eliminar clips, obtener un previsualizado del contenido, además de ver y editar meta datos del clip. Una vista en miniatura de todos los clips en la carpeta actual muestra el contenido de cada clip de un vistazo. Utilice el visor para ver el clip completo o cambie el cuadro índice del clip que se utiliza para la miniatura. También puede gestionar las carpetas para mantener los clips organizados y comprobar el espacio remanente en la tarjeta. La última versión del ProHD Clip Manager ofrece incluso un mayor grado de compatibilidad NLE al poder convertir los ficheros MP4 a M2T, formato soportado ampliamente por los editores NLE.

ProHD Log and Transfer

ProHD Log and Transfer es un Plug-in para Final Cut Pro™ de Apple que le permite colocar directamente los ficheros MP4 grabados con el GY-HM600 en la bandeja de clips. Con el plug-in instalado, puede ver miniaturas de los archivos MP4 en una tarjeta de memoria desde la pantalla Log and Transfer de Final Cut Pro™. Simplemente arrastre y suelte las miniaturas en el depósito para convertir de forma automática los clips a formato QuickTime™, listos para utilizar.

Elevado rendimiento funcional

Vista superior



Vista lateral



Vista frontal



Vista trasera

Mostrado con el micrófono opcional.

Configuración del Sistema

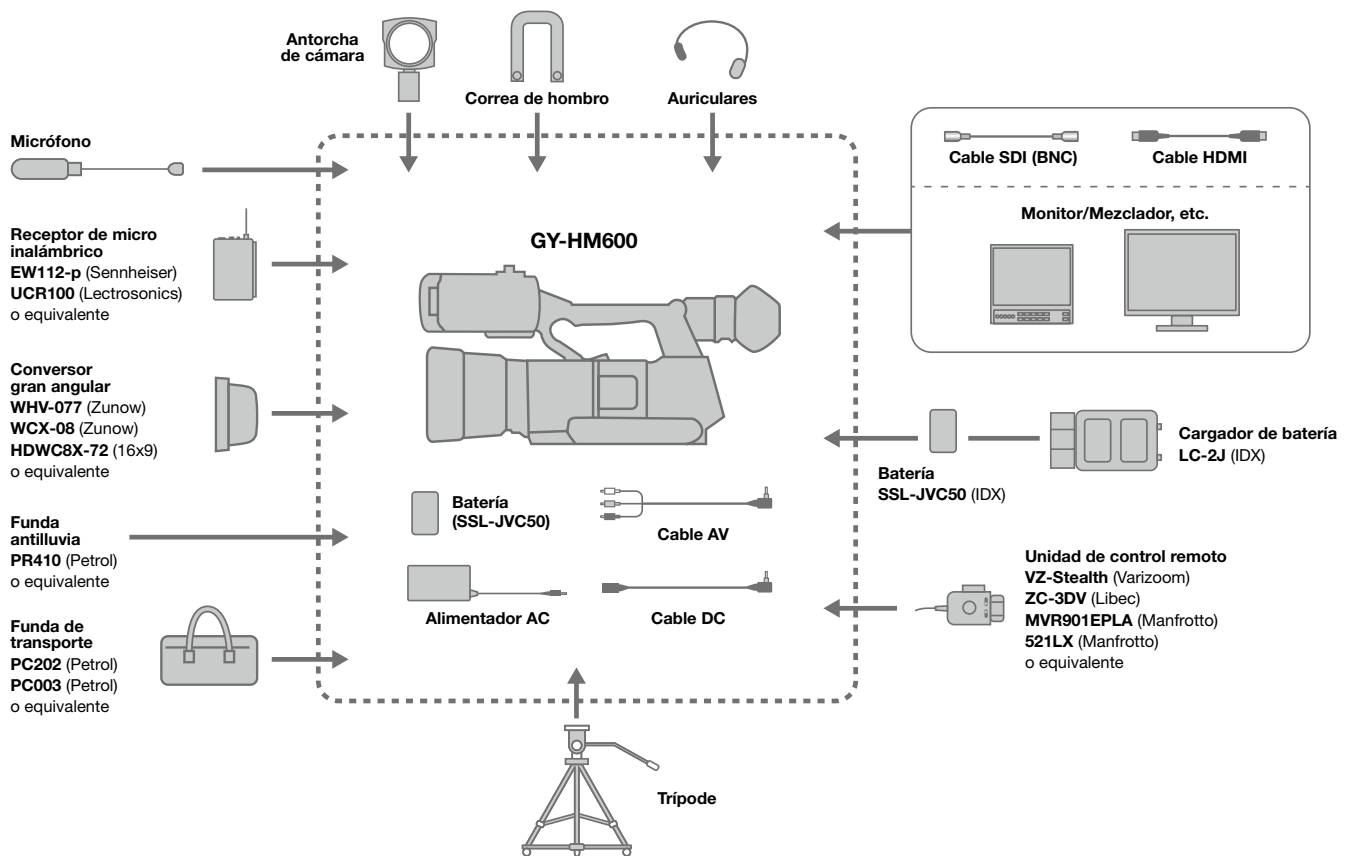

Dimensiones

Unidad: pulgadas (mm.)

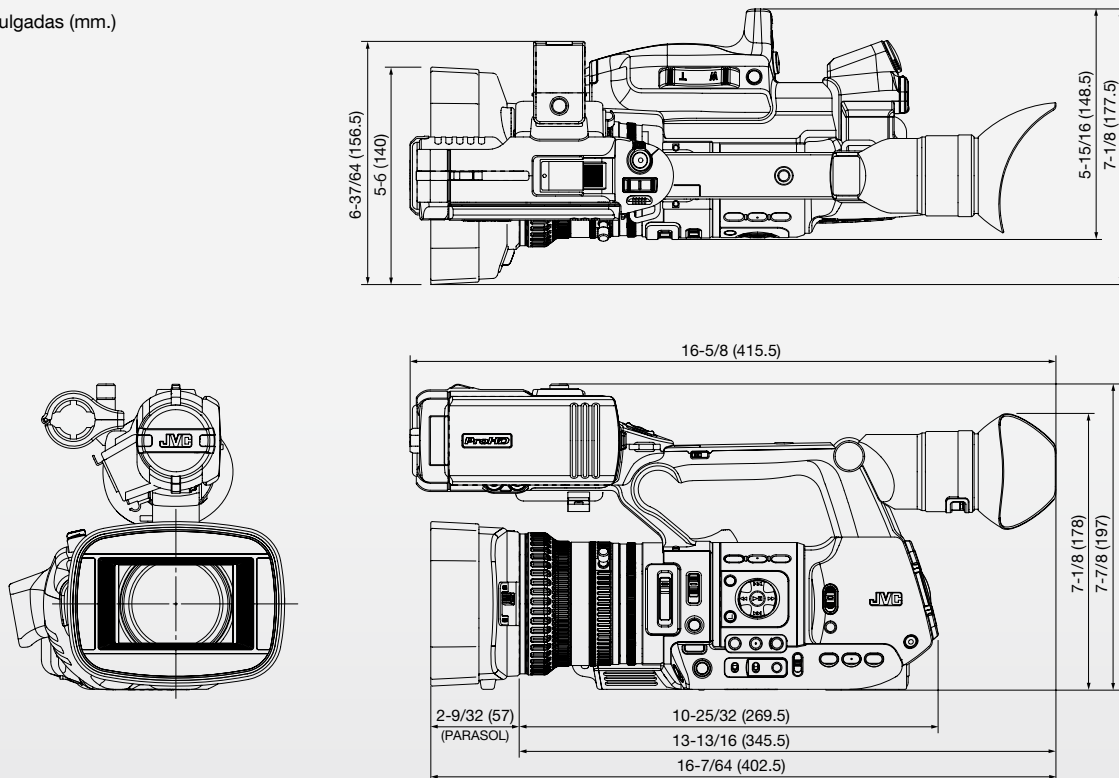

Especificaciones

GY-HM600

[GENERAL]

Alimentación: DC 12 V (alimentador CA), DC 7,2 V (batería)
 Consumo: 10 W aprox. (con visor en modo REC básico y ajustes por defecto)
 Dimensiones: 178 (Ancho) x 198 (Alto) x 416 (Fondo) mm.
 Peso: Aprox. 2,4 Kg. (con batería)
 Temperatura de funcionamiento: 0°C a 40°C
 Temperatura de almacenamiento: -20°C a 50°C
 Humedad de funcionamiento: 30% a 80% RH
 Humedad de almacenamiento: < 85%

[CAMARA]

Sensor de imagen: 3 CMOS de 1/3" con 2,2 Mpíxeles de exploración progresiva
 Sistema de sincronización: Sincronización interna
 Estabilizador: Estabilizador de imagen óptico
 Óptica: Fujinon F1.6-3.0, 23x, f = 4,1-94,3 mm. (conversión 35 mm.: 29 a 667 mm.)
 Sensibilidad: F11 (60Hz)/F12 (50Hz), 2000 lux (típ.)
 Iluminación mínima: 0,15 lux (típ.) (modo 1920 x 1080, F1.6, modo Lolux con obturación 1/30 o 1/25 s.)
 Diámetro del filtro: 72 mm.
 Velocidad de obturación: 1/4 a 1/10000
 Ganancia: -6, -3, 0, 3, 6, 9, 12, 15, 18, 21, 24 dB, Lolux, ALC
 Filtro ND: Clear, 1/4, 1/16, 1/64
 Monitor LCD: 3,5", 920.000 píxeles, 16:9
 Visor: 0,45", 1,22 Mpíxeles, 16:9

[GRABACIÓN VIDEO/AUDIO]

Soporte de grabación: 2x ranuras SDHC/SDXC Class 4/6/10
 (Class 4 sólo para AVCHD y H.264)
 Grabación de vídeo:
 Códec: MPEG2 Long GOP (HD), MPEG-4/AVC H.264 (HD/SD)
 Formato de fichero: MOV (HD/SD: H.264), MP4 (XDCAM EX), MTS (AVCHD)
 Modo de grabación:
 MPEG-2 Long GOP
 Configuración NTSC:
 Modo HQ: 1920 x 1080/59.94i, 29.97p, 23.98p, 1440 x 1080/59.94i, 1280 x 720/59.94p, 29.97p, 23.98p
 Modo SP: 1440 x 1080/59.94i (25 Mbps), 1280 x 720/59.94p (19 Mbps)

Configuración PAL:

Modo HQ: 1920 x 1080/50i, 25p, 1440 x 1080/50i, 1280 x 720/50p, 25p
 Modo SP: 1440 x 1080/50i (25 Mbps), 1280 x 720/50p (19 Mbps)

AVCHD

Configuración NTSC:

Modo HQ: 1920 x 1080/59.94i, modo SP: 1920 x 1080/59.94i

Configuración PAL:

Modo HQ: 1920 x 1080/50i, modo SP: 1920 x 1080/50i

SD (MPEG-4/AVC H.264)

Configuración NTSC: 720 x 480/59.94i (sólo GY-HM600U)

Configuración PAL: 720 x 576/50i (sólo GY-HM600E)

Grabación audio LPCM 2 can., 48 kHz/16 bit (MPEG-2 Long GOP/MPEG-4/AVC H.264), Dolby Digital 2 can., 48 kHz/16 bit, 256 kbps (AVCHD)

[INTERFACE]

Salida vídeo: Salida AV, salida SDI (BNC x 1), salida HDMI x 1
 Entrada audio: XLR x 2 (MIC, +48 V/LINE), Mini jack x 1, ø 3,5 mm.
 Salida audio: Salida AV
 Auriculares: Mini jack x 1, ø 3,5 mm.
 Entrada/salida TC: RCA x 1
 Control remoto: Mini jack x 1, ø 2,5 mm.
 USB: Mini-USB 2.0, Typo-B

[ACCESORIOS SUMINISTRADOS]

Batería (SSL-JVC50) x 1, Alimentador CA x 1, Cable AV x 1

Accesorios opcionales



SSL-JVC50
Batería (IDX)



LC-2J
Cargador de batería (IDX)

■ Tiempos de grabación con tarjetas SDHC Class 4/6/10, SDXC (aprox.)

Correspondencia para Class 4 sólo en modo AVCHD/H.264.

	MOV/MP4		MTS		MOV	
	MPEG-2/HD		AVCHD		H.264/SD	
	SP	HQ	SP	HQ	SD	
4 GB	22 min.	17 min.	12 min.	25 min.	19 min.	47 min.
8 GB	45 min.	35 min.	25 min.	50 min.	39 min.	1 h. 35 min.
16 GB	1 h. 30 min.	1 h. 10 min.	50 min.	1 h. 40 min.	1 h. 18 min.	3 h. 10 min.
32 GB	3 h.	2 h. 20 min.	1 h. 40 min.	3 h. 20 min.	2 h. 36 min.	6 h. 20 min.
64 GB (SDXC)	6 h.	4 h. 40 min.	3 h. 20 min.	6 h. 40 min.	5 h. 12 min.	12 h. 40 min.
128 GB (SDXC)	12 h.	9 h. 20 min.	6 h. 40 min.	13 h. 20 min.	10 h. 24 min.	25 h.

No se incluye Final Cut Pro.
 Apple, el logotipo de Apple, Macintosh, QuickTime y Final Cut Pro son marcas comerciales de Apple Inc. en los Estados Unidos y en otros países.
 "AVCHD Progressive/AVCHD" y el logotipo de "AVCHD Progressive/AVCHD" son marcas comerciales de Panasonic Corporation y Sony Corporation.
 Dolby es una marca comercial registrada de Dolby Laboratories. Los logotipos SD, SDHC y SDXC son marcas comerciales de la SD Card Association.
 HDMI, el logotipo HDMI y High-Definition Multimedia Interface son marcas comerciales o marcas comerciales registradas de HDMI Licensing LLC en los Estados Unidos y en otros países. Los nombres de productos y de empresas aquí mencionados son marcas comerciales o marcas comerciales registradas de sus respectivos propietarios.
 Todas las imágenes de este catálogo son simuladas.

Imágenes simuladas.

Los valores de pesos y dimensiones son aproximados.
 S.E u O. Diseño y especificaciones sujetas a modificación sin previo aviso.

JVC

DISTRIBUIDO POR